

---

*floor*

**MEDOUSÉ**

Ø 30/50 cm with plug cable



---

ISTRUZIONI DI MONTAGGIO / ASSEMBLY INSTRUCTIONS  
/ INSTRUCTIONS DE MONTAGE / MONTAGEANLEITUNGEN / INSTRUCCIONES DE MONTAJE

---



Catellani & Smith®



## I AVVERTENZE

- Si raccomanda che l'installazione venga eseguita da un elettricista abilitato.
- Togliere la tensione di alimentazione prima di effettuare l'installazione e per interventi di manutenzione o in caso di cattivo funzionamento.
- Se il cavo di alimentazione esterno viene danneggiato, deve essere sostituito esclusivamente dal costruttore o dal suo servizio di assistenza.
- Tutti i nostri prodotti in finitura grezza sono sensibili agli agenti esterni. È possibile quindi la comparsa di ruggine in modo disomogeneo.

## GB WARNINGS

- Only a qualified electrician should execute the installation.
- Switch off the power supply before installing, servicing or in case of malfunctioning.
- In case the supply cable of the lamp would be damaged, it has to be replaced exclusively by the manufacturer or by his technical service.
- All our rough-finished products are sensitive to external agents. It is therefore possible that uneven patches of rust appear.

## F AVERTISSEMENTS

- On recommande que l'installation soit faite par un électricien diplômé.
- Oter la tension d'alimentation avant d'effectuer l'installation, pour les interventions d'entretien ou en cas de fonctionnement défectueux.
- En cas de dommage au câble d'alimentation de la lamp, le remplacement doit être effectué par la société constructrice ou par son service.
- Nos produits avec finitions brutes sont sensibles aux agents extérieurs. L'apparition de rouille de manière non homogène est donc possible.

## D WICHTIGE HINWEISE

- Es wird empfohlen, die Installation durch einen qualifizierten Elektriker durchzuführen zu lassen.
- Schalten Sie vor der Installation, bei der Instandhaltung und bei schlechter Funktionsweise die Stromversorgung aus.
- Im Falle einer Beschädigung des Netzkabels sollte die Reparatur nur durch den Hersteller/seinen Kundendienst durchgeführt werden.
- Unsere rohgefertigten Produkte sind gegen Umgebungseinflüsse empfindlich. Eine ungleichmäßige Rostbildung kann auftreten.

## E ADVERTENCIAS

- Se recomienda que la instalación sea efectuada por un electricista habilitado.
- Desconectar la tensión de alimentación antes de efectuar la instalación u operaciones de mantenimiento.
- Si el cable eléctrico de esta lámpara está perjudicado, hay que hacerlo remplazar por el fabricante u por sus servicio de asistencia técnica.
- Todos nuestros productos con acabado basto son sensibles a los agentes externos, que pueden originar marcas irregulares de herrumbre.

| tensione di rete / voltage | lampadine / bulbs  | trasformatore / transformer | dimmerazione / dimming |
|----------------------------|--------------------|-----------------------------|------------------------|
| 220V - 240V                | 1 x modulo LED 29W | -                           | Si*                    |
|                            | 1 x LED module 29W | -                           | Yes*                   |

\* per informazioni/more info: [www.catellanismith.com/media/upload/pdf/pdf/Lederam-dimming.pdf](http://www.catellanismith.com/media/upload/pdf/pdf/Lederam-dimming.pdf)

|                 |  |   |   |
|-----------------|--|---|---|
| I               | IP65                                     |  |  |
| classe<br>class | classe di protezione<br>protection class | persone suggerite per il montaggio<br>people required for mounting                  | MADE IN ITALY   |

## ⚠ WARNING ⚠

VETRO PESANTE - MANEGGIARE CON CURA  
HEAVY GLASS - HANDLE WITH CARE

MEDOUSÉ Ø 30 cm 15 Kg  
MEDOUSÉ Ø 50 cm 31 Kg

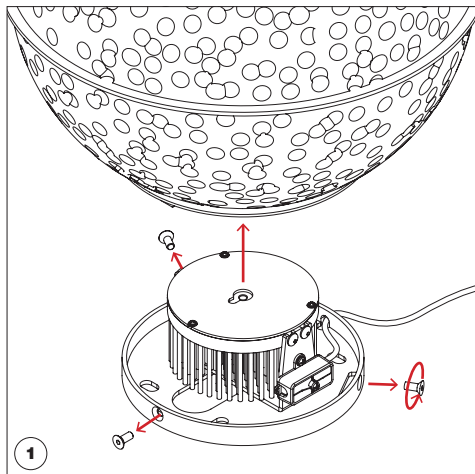

### AVVERTENZE

Per questioni di sicurezza la lampada deve essere tassativamente fissata ad una superficie o basamento in cemento (vedi box 2A) utilizzando i fori supplementari sulla base (tasselli non inclusi).

In alternativa, per posizionare la lampada direttamente a terra, è disponibile a richiesta un modulo di sostegno (vedi box 2B).

### WARNING

For safety reasons the lamps **must be positioned and fixed** to a cement soil or pedestal (see box 2A and 2B) by means of the holes on the base (plugs not included). As an alternative, it can be positioned directly on the ground on a supporting module available on request (see box 2C).

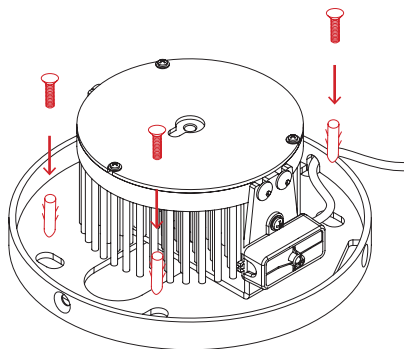

fissaggio a pozzetto  
fix to a well

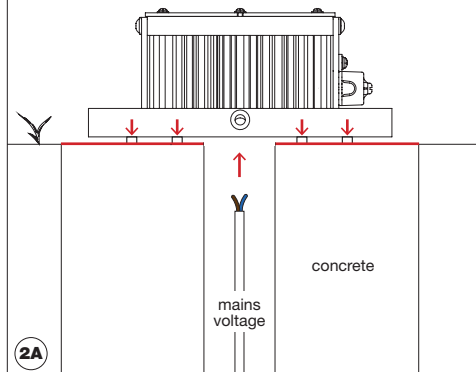

fissaggio a basamento in cemento  
fix to a cement soil

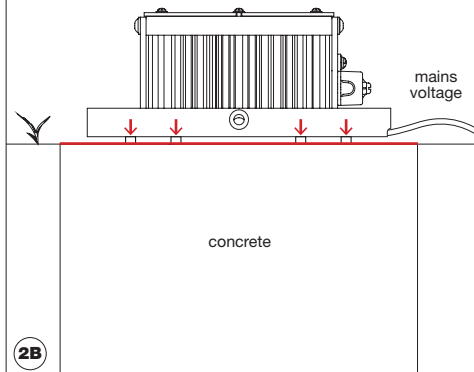

fissaggio a modulo di sostegno  
fix on a supporting module

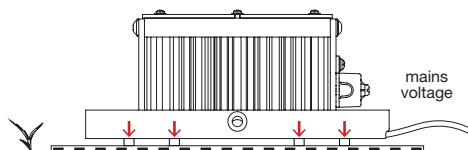

Prima dell'installazione verificare la portata ed il livellamento del terreno sulla quale andrà posizionata la lampada.

Before installing the lamp, please check the levelling of the soil and make sure that it can support the weight of the fitting.

2C

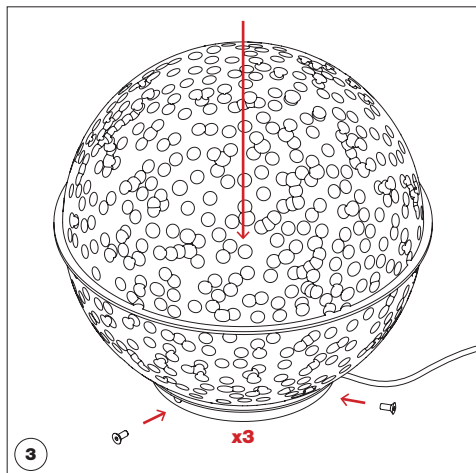

3

IP65 box



4

#### AVVERTENZE

Per mantenere il grado di protezione IP64 è necessario utilizzare una presa adeguata.

#### WARNING

The IP64 protection grade can be maintained only by using a suitable socket.



Catellani & Smith®

[www.catellanismith.com](http://www.catellanismith.com)



Questa apparecchiatura non deve essere smaltita come un normale rifiuto urbano, ma deve essere portata nel punto di raccolta appropriato per il riciclaggio di apparecchiature elettriche ed elettroniche. Provvedendo a smaltire questo prodotto in modo appropriato, si contribuisce ad evitare potenziali conseguenze negative per l'ambiente e per la salute umana, che potrebbero derivare da uno smaltimento inadeguato del prodotto. Per informazioni più dettagliate sul riciclaggio di questo prodotto, contattare l'ufficio comunale, il servizio locale di smaltimento rifiuti o il rivenditore presso il quale è stato acquistato il prodotto.

This equipment may not be treated as household waste. Instead it shall be handed over to the applicable collection point for the recycling of electrical and electronic equipment. By ensuring this product is disposed of correctly, you will help prevent potential negative consequences for the environment and human health, which could otherwise be caused by inappropriate waste handling of this product. For more detailed information about the recycling of this product, please contact your local city office, your household waste disposal or the dealer where you purchased this product.

Cet équipement ne doit être traité comme un déchet ménager. Il doit être remis à un organisme de collecte agréé pour le recyclage des équipements électriques et électroniques. En vous assurant que ce produit est correctement traité, vous éviterez de potentiels effets négatifs sur l'environnement et la santé humaine qui autrement pourraient être causés par un recyclage inapproprié de ce produit. Pour avoir des informations plus détaillées concernant le recyclage de ce produit, prenez contact avec votre Mairie ou votre organisme de collecte des déchets ménagers ou bien avec la société qui vous a vendu ce produit.

Das Gerät soll nicht als normaler Hausmüll entsorgt, sondern in Recycling Sammelstellen für elektrische und elektronische Geräten abgegeben werden. Wenn dieses Produkt korrekt entsorgt wird, dann können die aus einem falschen Entsorgungsverfahren entstehenden potentiellen negativen Auswirkungen auf die Umwelt als auch auf die menschliche Gesundheit vermieden werden. Für nähere Informationen über die Beseitigung von diesem Produkt, bitte kontaktieren Sie Ihr Stadtamt, Ihr lokales Entsorgungsservice oder den Hersteller, der Ihnen das Produkt verkauft hat.

Este equipo no debe desecharse como si de residuos caseros se tratara. Deberá llevarse al punto de recogida de equipo eléctrico y electrónico que proceda para su reciclaje. Deshaciéndose correctamente de este producto, usted ayudará a prevenir potenciales consecuencias negativas para el medioambiente y posibles daños a la salud pública, que de otro modo se podrían producir en caso de manejar de modo impropio o negligente este tipo de residuos. Para obtener información más detallada acerca del reciclaje de este producto, por favor contacte con las autoridades locales, alguna compañía especializada en la materia o con el distribuidor de este producto.

